

# BPW 15インチ軸エアサスペンションのモデルチェンジについて

BPW製の15インチ エアサスペンションがモデルチェンジし、仕様が変わります。  
これに伴い、**締付トルク**などの整備要領も変更となりますのでご注意ください。

## 主な変更点

### 1 トレーリングアームのサイズが変更になりました

旧仕様 SL型

新仕様 ALII型

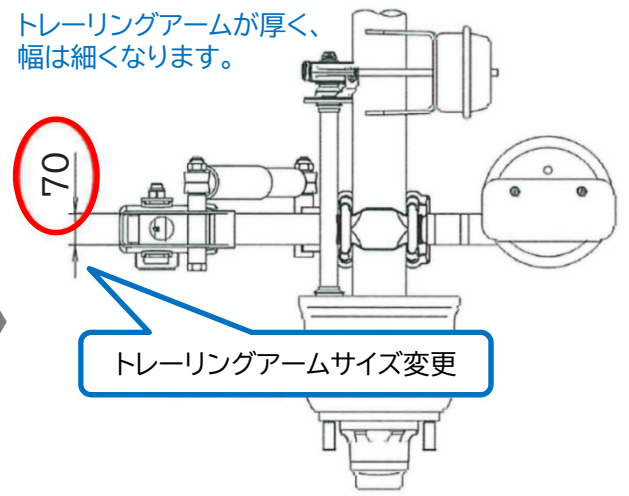
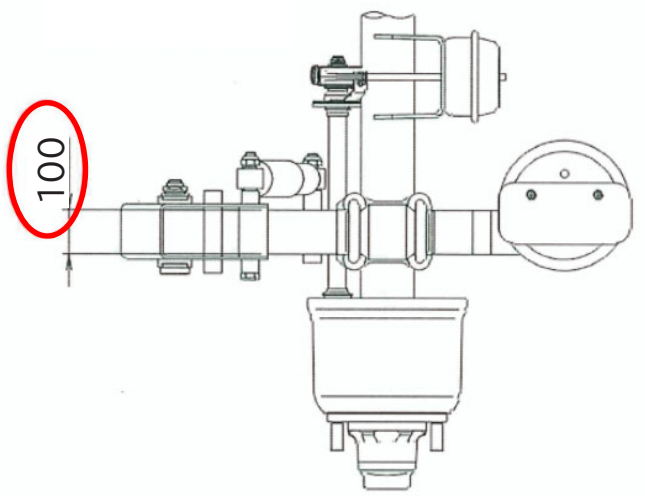

トレーリングアームが厚く、幅は細くなります。

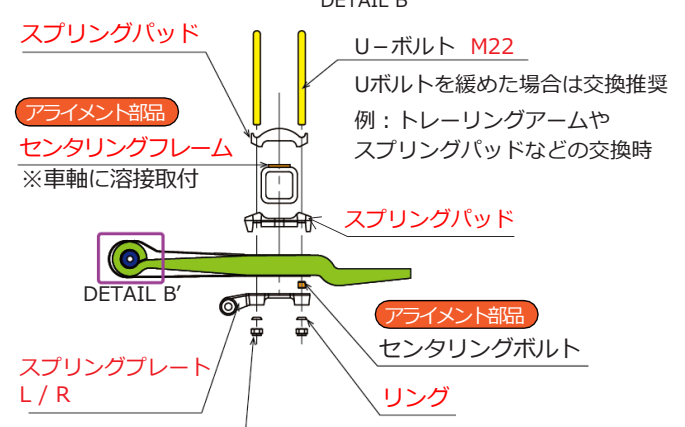
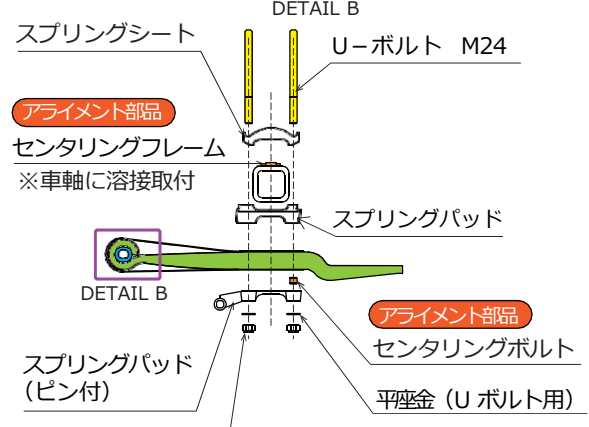
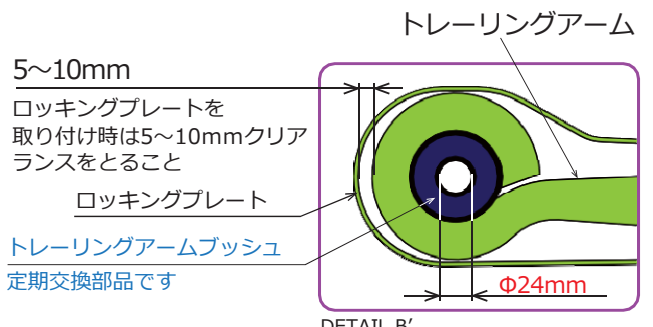
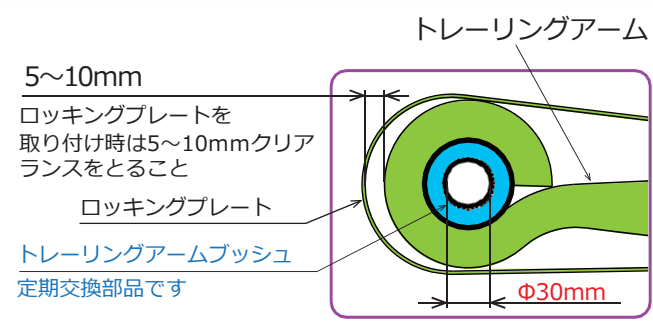

セルフロックナット M24 (二面幅36mm)  
締付トルク : 605~715Nm

セルフロックナット M22 (二面幅32mm)  
初期締付トルク : 550Nm + 90度 増締め  
チェックトルク : 550Nm

トレーリングアームのサイズ変更に伴い、旧仕様とは互換性が無い部品があります。

## 2 ボルトのサイズ及び締付トルクが変更になりました

旧仕様 SL型

新仕様 AL II 型

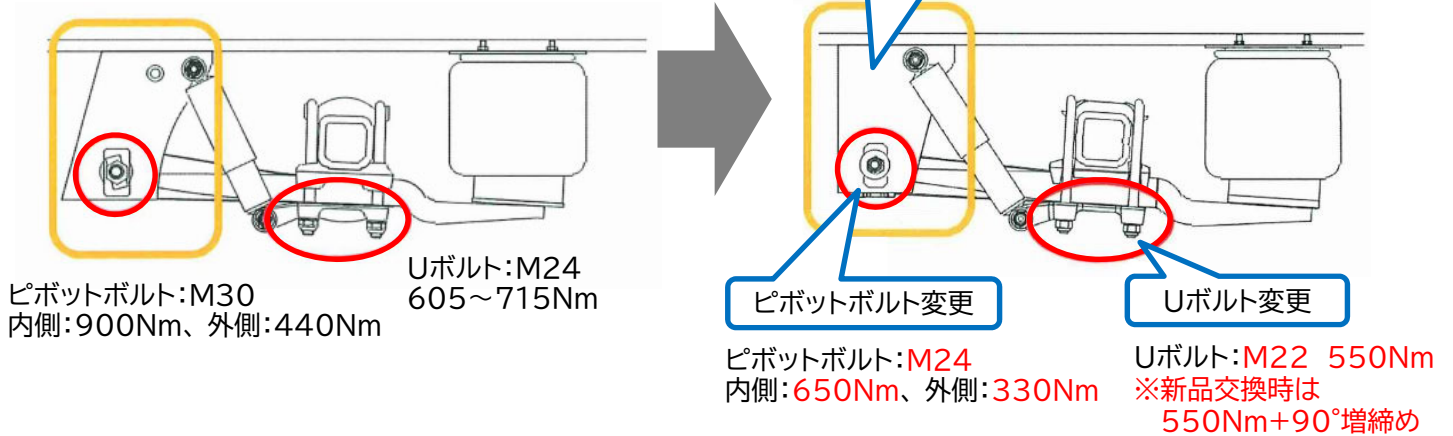

## 3 3ヶ月毎の増締めの徹底をお願いします

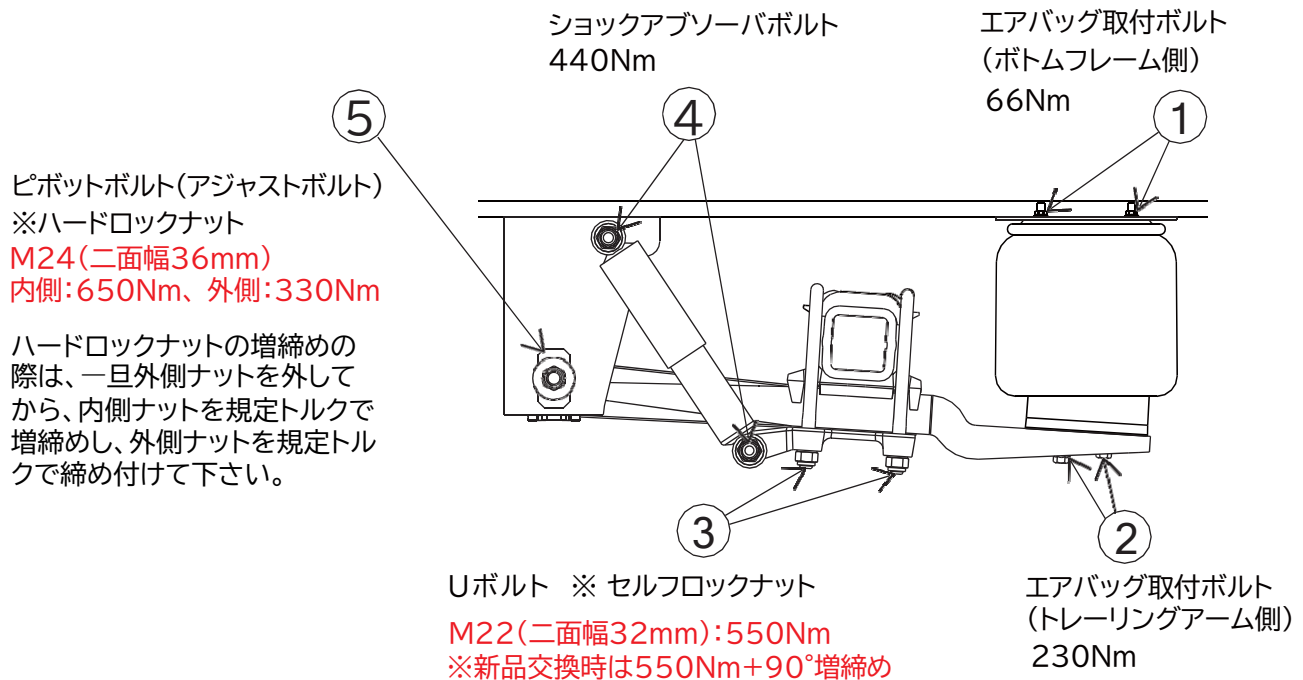

二面幅が変わるため、整備に必要な工具も変わります。ご注意ください



## TREX 新車1ヵ月点検 無料サービス

新車の走行開始後は、初期のなじみが発生します。  
そのため、1ヵ月後または約1000km走行後には、確実に増締めを  
行う必要があります。  
この点検は無料で受けられますので、ぜひご利用ください！

2/2